

| Änd. | Datum | Name |            | Datum      | Name  | Benennung                     |
|------|-------|------|------------|------------|---|-------------------------------|
| 1    |       |      | Bearbeitet | 03.11.2016 | Pierre Wilke  | Lina 55/45h als FD-Gerät      |
| 2    |       |      | Geprüft    |            |   |                               |
|      |       |      | Werkstoff  |            |   | Modell                        |
|      |       |      | Maßstab    |            | Schmid<br>Feuerungstechnik<br>GmbH & Co.KG<br>www.schmid.st | Zeich.-Nr.:<br>(Artikelstamm) |
|      |       |      | 1:10       |            |   | Zeich.-Nr.:<br>(Artikelstamm) |
|      |       |      |            |            |   |                               |

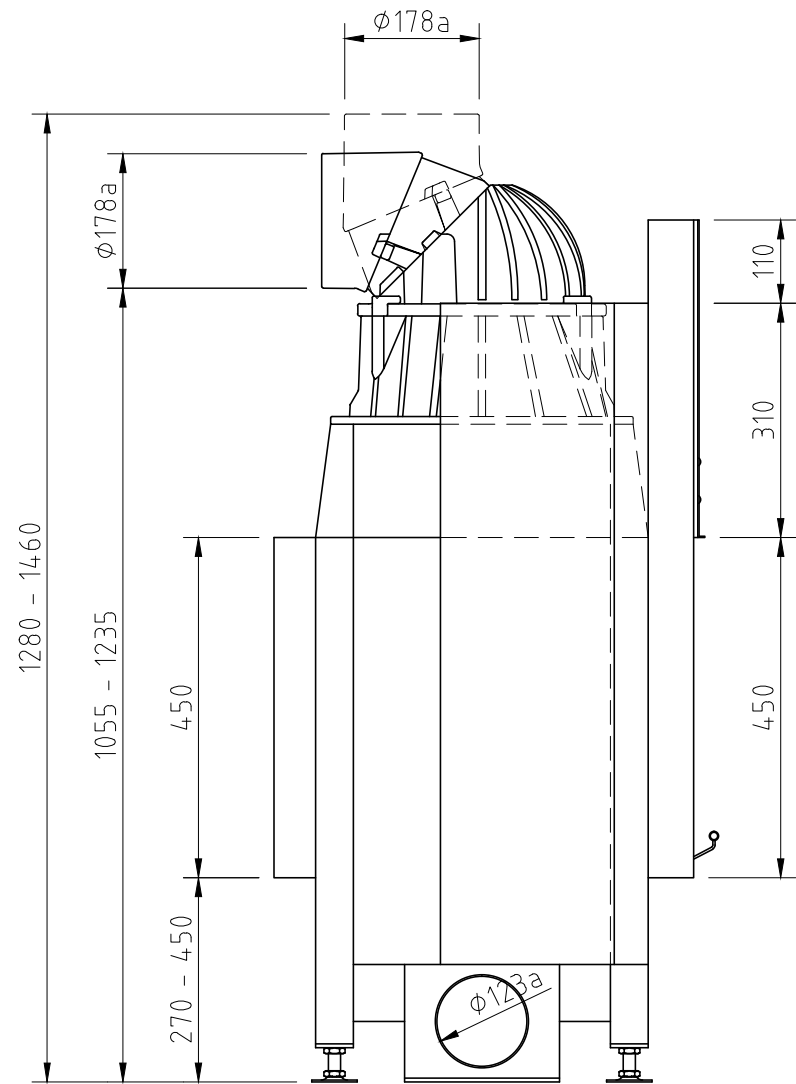

| Änd. | Datum | Name |            | Datum      | Name  | Benennung                     |
|------|-------|------|------------|------------|---|-------------------------------|
| 1    |       |      | Bearbeitet | 03.11.2016 | Pierre Wilke  | Lina 55/45h als FD-Gerät      |
| 2    |       |      | Geprüft    |            |   |                               |
|      |       |      | Werkstoff  |            |   | Modell                        |
|      |       |      | Maßstab    |            | Schmid<br>Feuerungstechnik<br>GmbH & Co.KG<br>www.schmid.st | Zeich.-Nr.:<br>(Artikelstamm) |
|      |       |      | 1:10       |            |   | Zeich.-Nr.:<br>(Artikelstamm) |

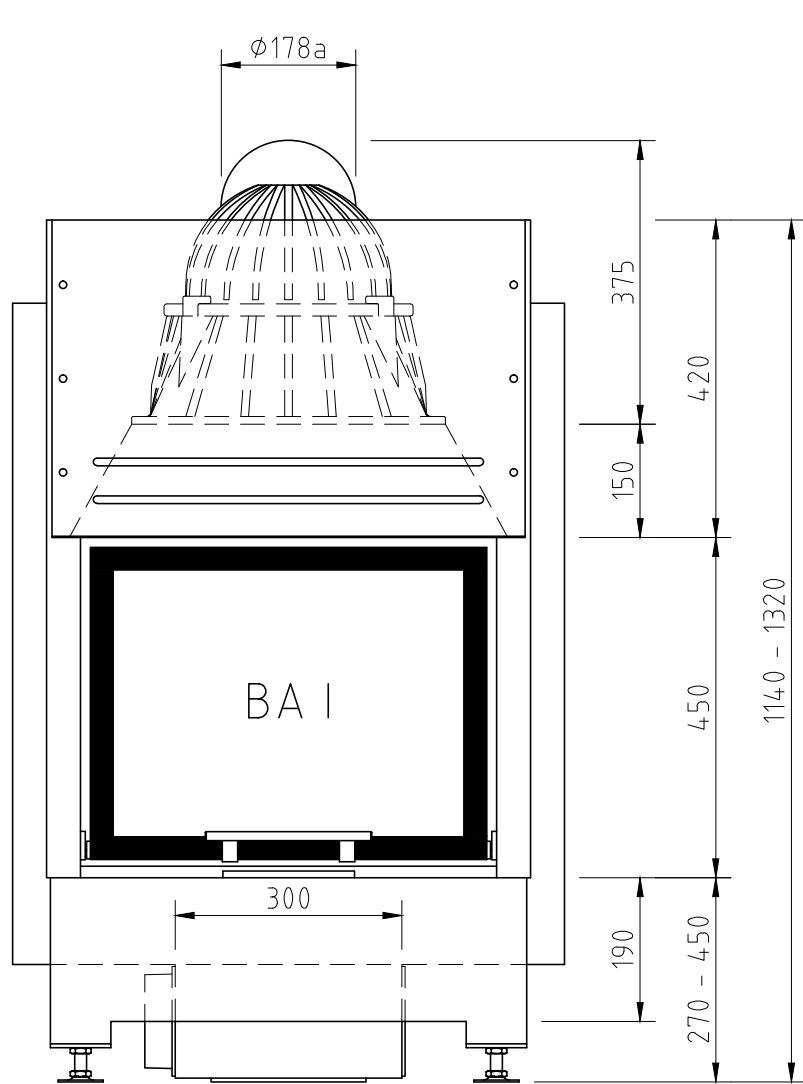
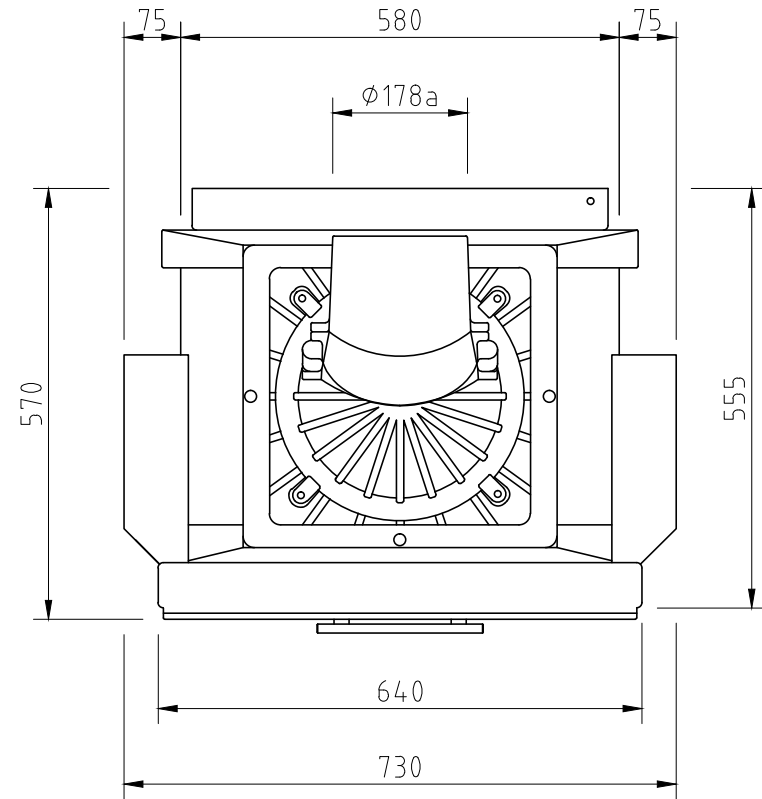
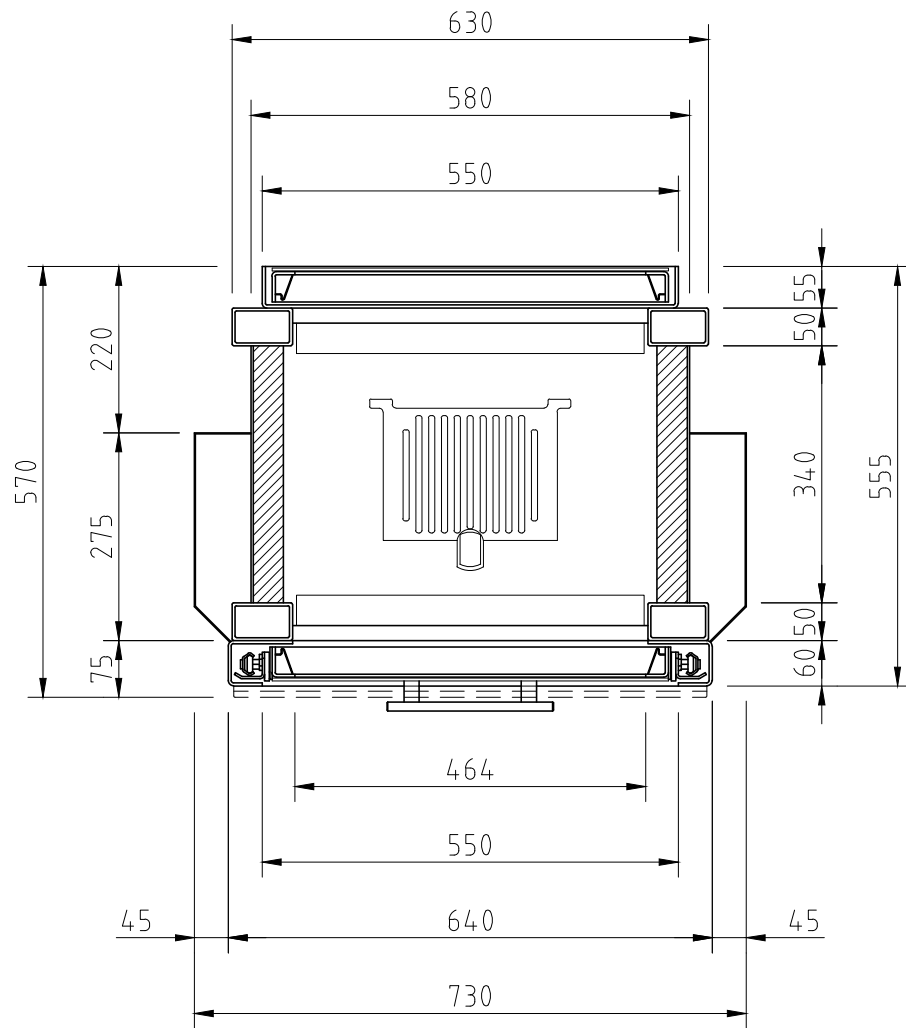

| Änd. | Datum | Name |            | Datum      | Name  | Benennung                     |
|------|-------|------|------------|------------|---|-------------------------------|
| 1    |       |      | Bearbeitet | 03.11.2016 | Pierre Wilke  | Lina 55/51h als FD-Gerät      |
| 2    |       |      | Geprüft    |            |   |                               |
|      |       |      | Werkstoff  |            |   | Modell                        |
|      |       |      | Maßstab    |            |   | Zeich.-Nr.:<br>(Artikelstamm) |
|      |       |      | 1:10       |            | Schmid<br>Feuerungstechnik<br>GmbH & Co.KG<br>www.schmid.st | Zeich.-Nr.:<br>(Artikelstamm) |

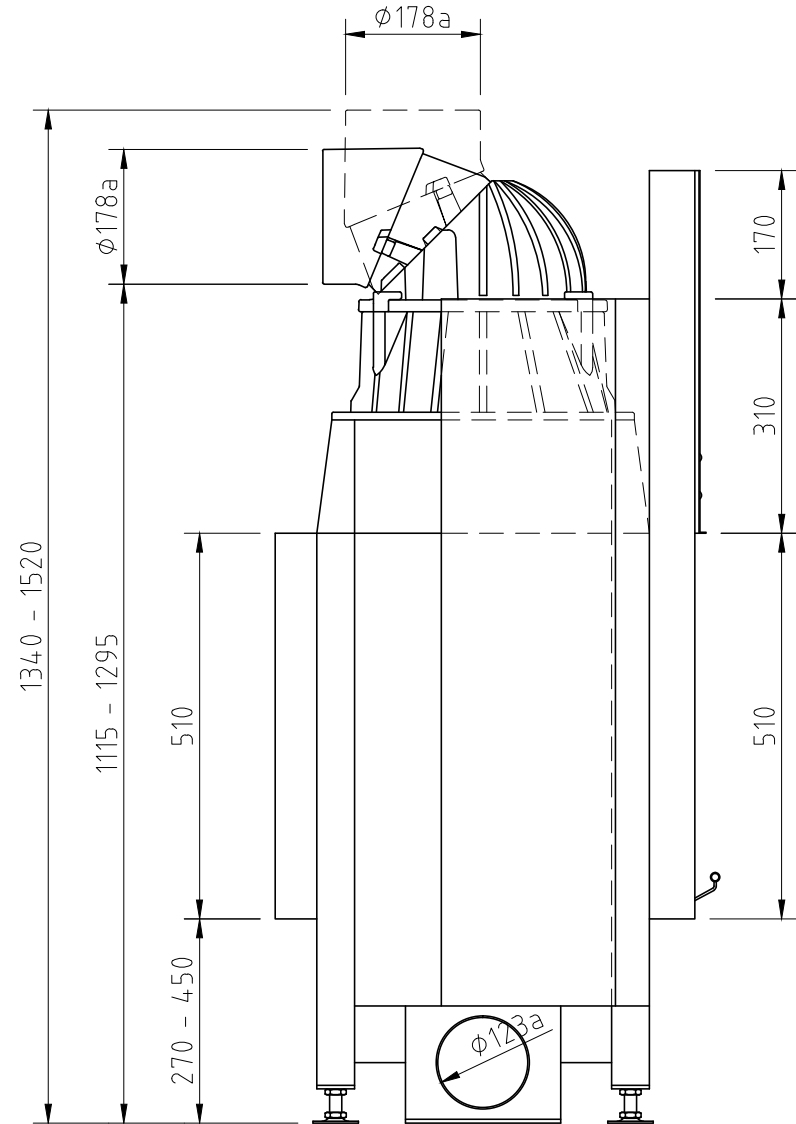
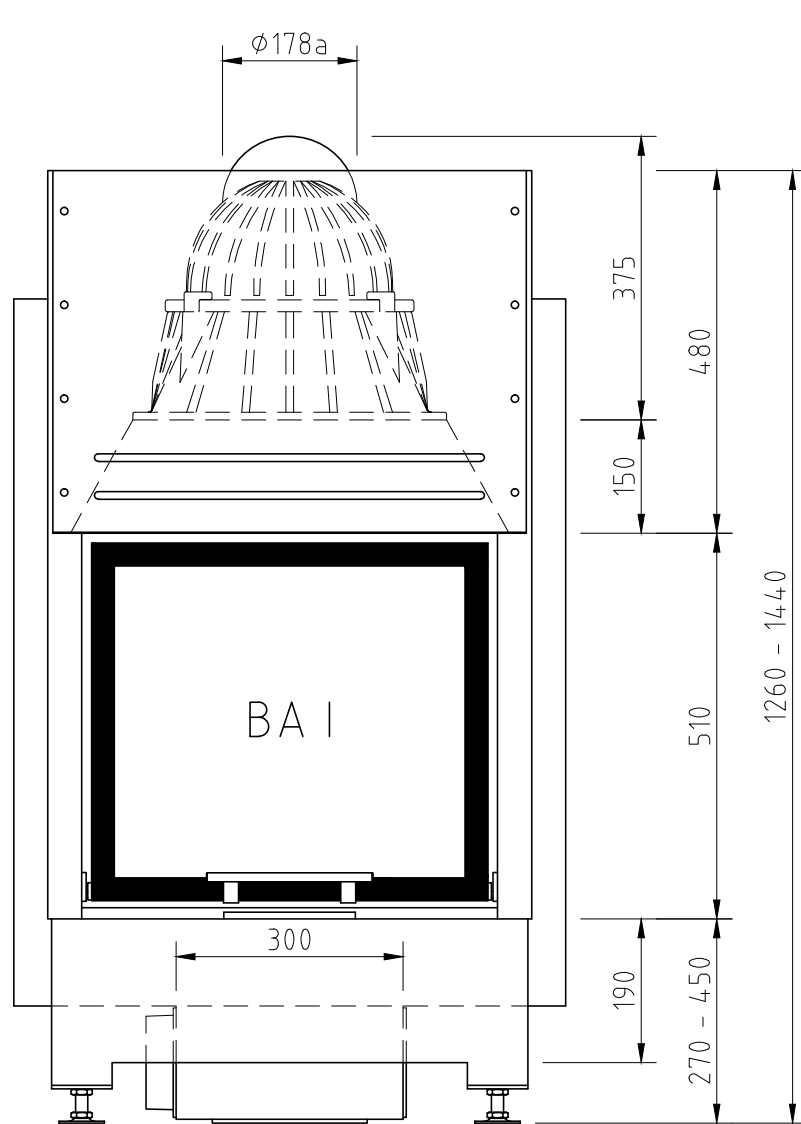

| Änd. | Datum | Name |            | Datum      | Name  | Benennung                     |
|------|-------|------|------------|------------|---|-------------------------------|
| 1    |       |      | Bearbeitet | 03.11.2016 | Pierre Wilke  | Lina 55/51h als FD-Gerät      |
| 2    |       |      | Geprüft    |            |   |                               |
|      |       |      | Werkstoff  |            |   | Modell                        |
|      |       |      | Maßstab    |            | Schmid<br>Feuerungstechnik<br>GmbH & Co.KG<br>www.schmid.st | Zeich.-Nr.:<br>(Artikelstamm) |
|      |       |      | 1:10       |            |   | Zeich.-Nr.:<br>(Artikelstamm) |

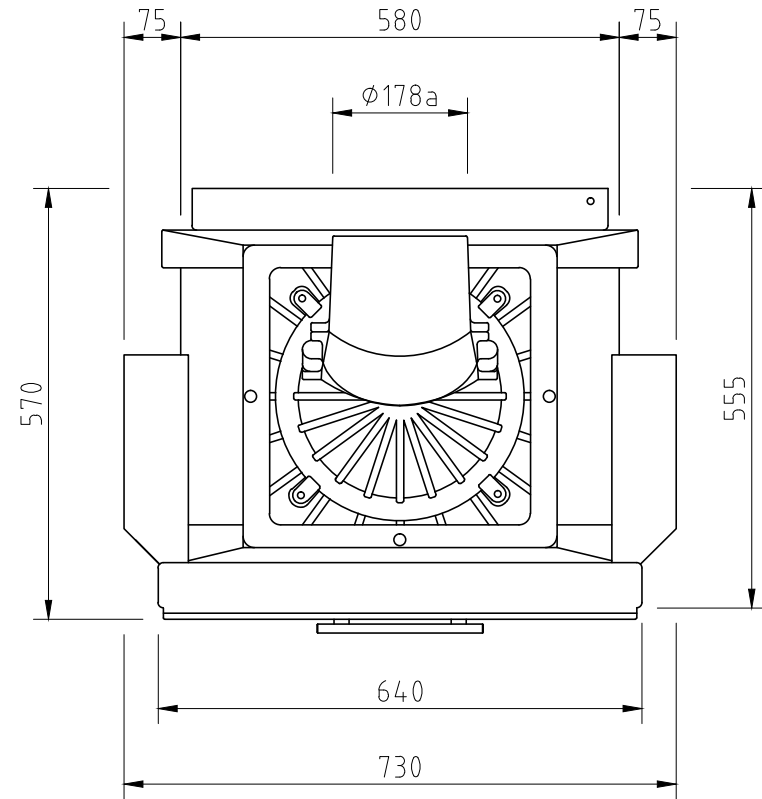
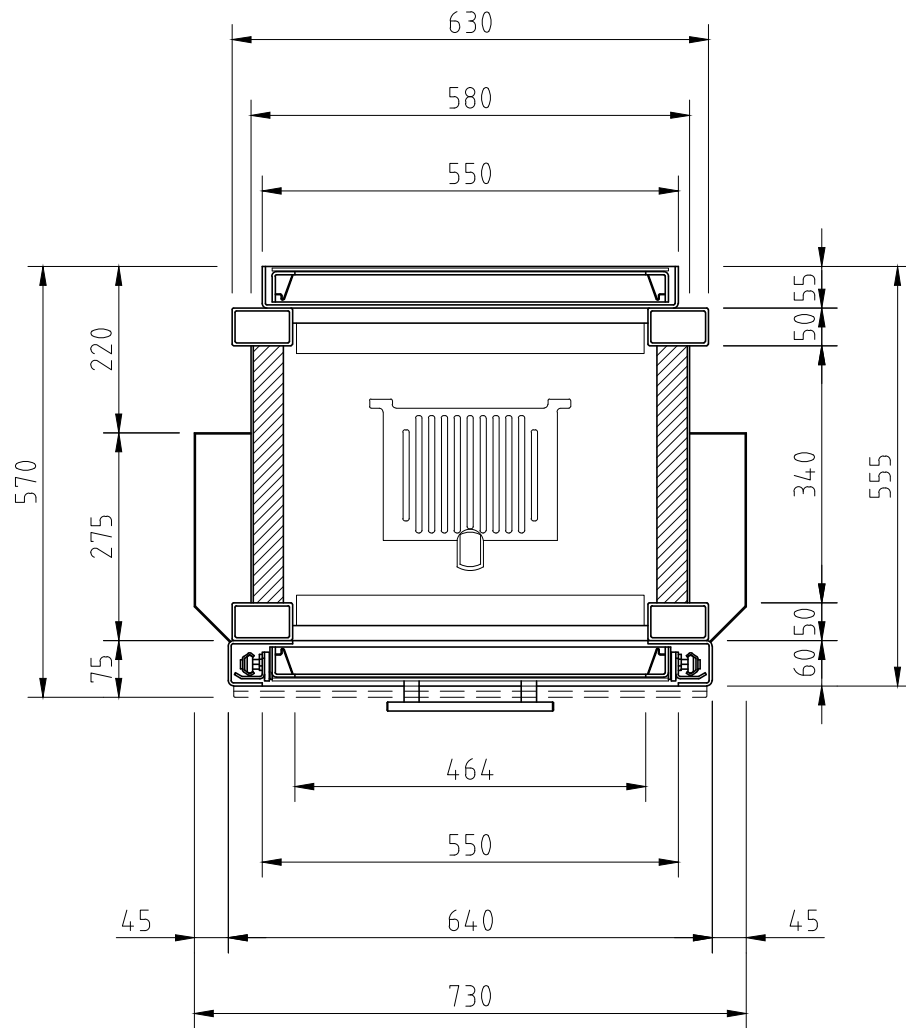

| Änd. | Datum | Name |            | Datum      | Name  | Benennung                     |
|------|-------|------|------------|------------|---|-------------------------------|
| 1    |       |      | Bearbeitet | 03.11.2016 | Pierre Wilke  | Lina 55/57h als FD-Gerät      |
| 2    |       |      | Geprüft    |            |   |                               |
|      |       |      | Werkstoff  |            |   | Modell                        |
|      |       |      | Maßstab    |            |   | Zeich.-Nr.:<br>(Artikelstamm) |
|      |       |      | 1:10       |            | Schmid<br>Feuerungstechnik<br>GmbH & Co.KG<br>www.schmid.st | Zeich.-Nr.:<br>(Artikelstamm) |

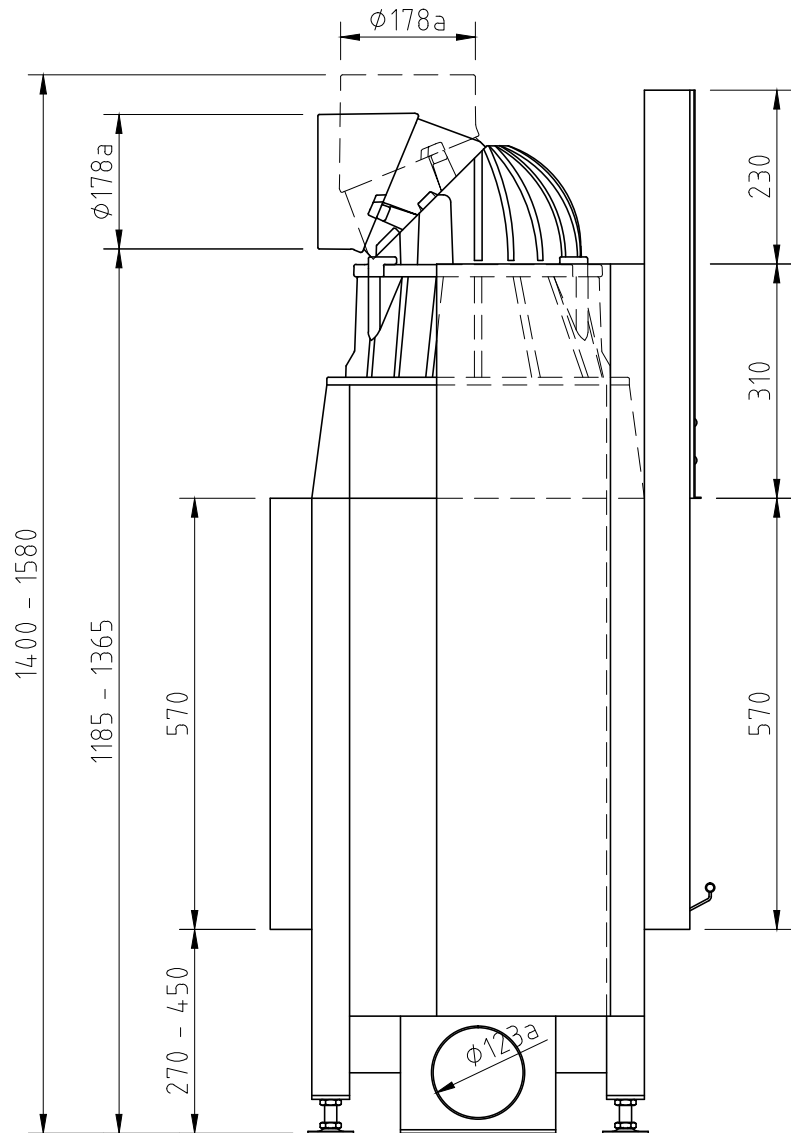
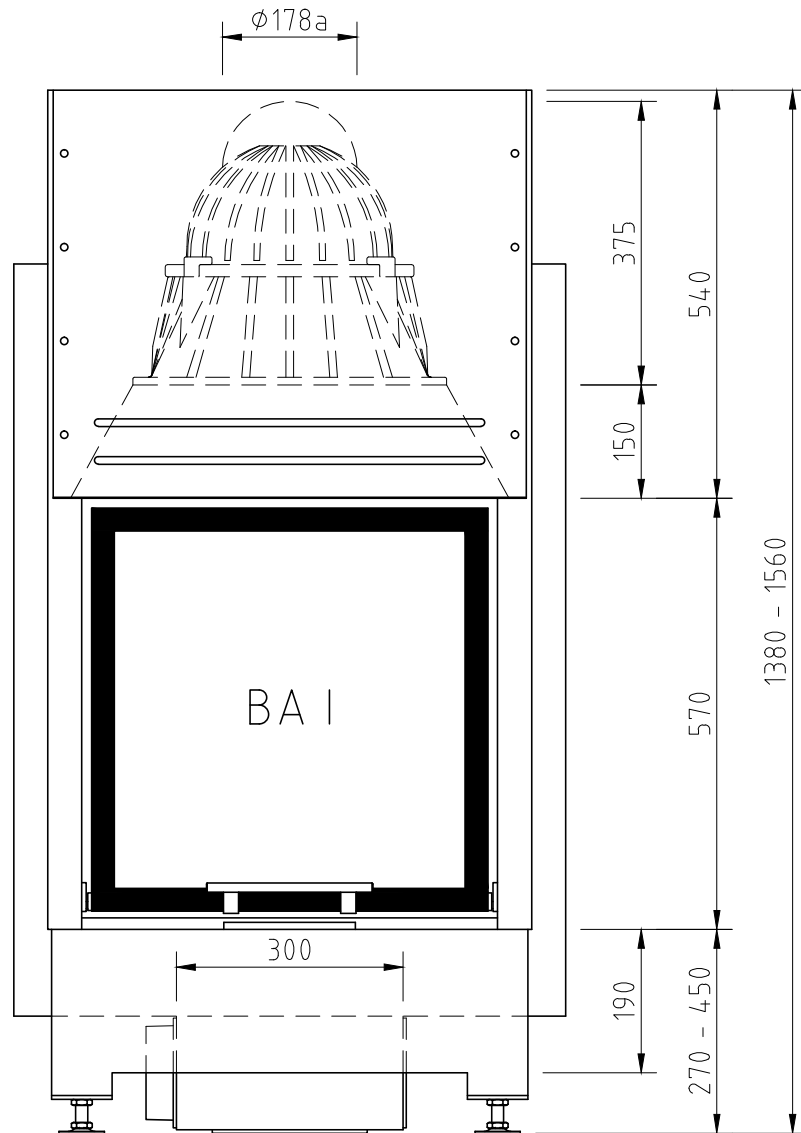

| Änd. | Datum | Name |            | Datum      | Name  | Benennung                     |
|------|-------|------|------------|------------|---|-------------------------------|
| 1    |       |      | Bearbeitet | 03.11.2016 | Pierre Wilke  | Lina 55/57h als FD-Gerät      |
| 2    |       |      | Geprüft    |            |   |                               |
|      |       |      | Werkstoff  |            |   | Modell                        |
|      |       |      | Maßstab    |            | Schmid<br>Feuerungstechnik<br>GmbH & Co.KG<br>www.schmid.st | Zeich.-Nr.:<br>(Artikelstamm) |
|      |       |      | 1:10       |            |   | Zeich.-Nr.:<br>(Artikelstamm) |